

Link do produktu: <https://www.ablosklep.com/luminex-gigacore-16t-1g-ethernet-switch-przelacznik-siecowy-av-p-3822.html>

LUMINEX GigaCore 16t-1G Ethernet switch / przełącznik siecowy AV



Cena	10 700,00 zł
Dostępność	Dostępny na zamówienie
Numer katalogowy	LU 01 00097
Producent	Luminex LCE

Opis produktu

AUDIO/LIGHTING

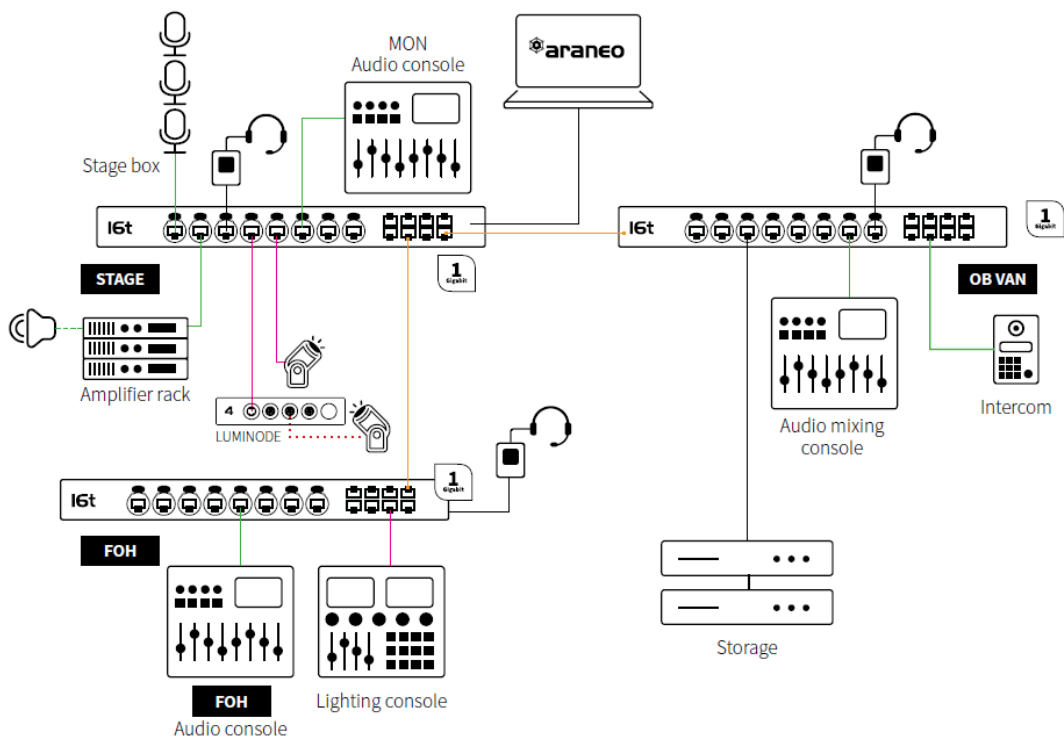

VLAN ID

- 1 Gigabit
- Audio | Dante, AES67
- Light | sACN
- DMX
- PoE++ PoE++

Przełącznik sieciowy 1Gb dla konwergentnych sieci AV

GigaCore 16t to **1-gigabitowy** przełącznik Ethernet przeznaczony do **profesjonalnych zastosowań** w oświetleniu, nagłośnieniu i wideo, wymagających częstego demontażu i ponownej zabudowy, lub do wszelkich innych zastosowań, w których konieczna jest **solidna** łączność. Zaprojektowano go tak, aby obsługiwał najnowocześniejsze **protokoły AV** od razu po wyjęciu z pudełka i stanowi podstawę sieci konwergentnej, umożliwiając współistnienie **wielu aplikacji w tej samej sieci**



Łączność 1Gb

GigaCore 16t to niezbędny element każdej mobilnej sieci AV, w której wymagana jest niezawodność oraz szybka i łatwa konfiguracja



PoE++

Implementacja PoE++ na każdym porcie miedzianym pozwala na podłączenie dowolnego dostępnego dziś urządzenia PoE. Spełniane są wszystkie dzisiejsze standardy PoE (802.3af , 802.3at i 802.3bt). GigaCore 16t może bezpośrednio sterować niemal każdą kamerą IP PTZ, węzłem sieciowym lub głośnikiem zasilanym przez PoE



NDI®

SMPTE ST 2110

ART
NET
ETHERNET

Meyer
Sound

RAVENNA
AES67

IPMX
IP MEDIA EXPERIENCE

ADAMSON

MA®

MILAN™

LACOUSTICS

AVB

Dante®

d&b
audiotechnik

QSC

RIEDEL

PtPV2
IEEE1588-2008

AIMS
Member

AES67



AV sprawdzony pod kątem rzeczywistych zastosowań

Przełączniki GigaCore zostały w pełni sprawdzone w rzeczywistych zastosowaniach z najważniejszymi markami w branży AV, obsługującymi różne protokoły, w tym NDI™, Dante™, AVB/MILAN, AES67, ST-2110, IPMX, MA-Net i wiele innych.

Nie tylko zatwierdzamy protokołów, ale faktycznie go testujemy. Dzięki walidacji aplikacji w świecie rzeczywistym i testowaniu interoperacyjności rozumiemy aplikacje i upewniamy się, że możesz wdrożyć nasz produkt z pewnością siebie. Zespół wsparcia Luminex naprawdę mówi Twoim językiem i ma ogromną wiedzę na temat AV, zbudowaną nie tylko dzięki omawianiu protokołów, ale głównie dzięki współpracy z Tobą i przeżywaniu Twoich rzeczywistych wyzwań sieciowych aplikacji



Solidna, a zarazem cicha konstrukcja

Solidna i cicha konstrukcja pozwala na stosowanie GigaCore w dowolnym środowisku AV.

Wentylatory posiadają sterowanie prędkością, aby zminimalizować hałas i zagwarantować długą żywotność.

Dzięki temu możesz umieścić GigaCore w najcichszych środowiskach, takich jak teatry i studia

Zarządzaj i monitoruj cały swój system dzięki Araneo

Aby zapewnić optymalną spójność, wszystkimi przełącznikami GigaCore można zarządzać za pomocą jednego narzędzia obejmującego całą sieć: Araneo

Tryb online Araneo pokazuje wszystko, co musisz wiedzieć o stanie swojej sieci GigaCore. Strumienie danych i topologia są wizualizowane, podobnie jak stan portu każdego GigaCore.

Monitoruj swoją sieć pewnie i reaguj, zanim program zostanie przerwany!

W trybie offline Araneo pozwala zaplanować całą topologię sieci i ustawienia GigaCore z wyprzedzeniem.

Skraca czas uruchomienia sieci do jednego kliknięcia.

Araneo Health Check proaktywnie sprawdza najważniejsze parametry Twojej sieci i zapewnia ich spójność



Intuicyjny interfejs użytkownika

Wbudowany interfejs użytkownika sieci web pozwala na intuicyjne dostosowywanie ustawień. Przypisywanie grup (VLAN) do portów, tworzenie łączy lub dostosowywanie innych ustawień portów i PoE można wykonywać w locie, a strona stanu daje przegląd całego przełącznika na pierwszy rzut oka. Strona skrzynki narzędziowej umożliwia zarządzanie profilami i umożliwia łatwą aktualizację oprogramowania układowego



Spójność kolorów LED

Spójne kolory grupy (VLAN) w interfejsie internetowym, w Araneo i na diodach LED na przednim panelu

Produkt posiada dodatkowe opcje:

Wersja: (bez PoE) , (PoE++)

Główne cechy

- **Najbardziej odpowiednie zastosowania:** Zastosowania turystyczne
- **PoE:** PoE ++ Opcjonalnie
- **RLinkX (redundancja łącza):** Tak
- **Grupy (segmentacja VLAN):** Tak
- **MultiLinkX (agregacja łączy):** Tak (z przyszłą aktualizacją oprogramowania sprzętowego)
- **Menedżer profili:** Tak
- **Pamięć:** Flash 1Gb RAM - 8Mb NOR flash 4Gb EMMC storage
- **Tabela adresów MAC:** 16384 wpisów

Spanning Tree, IEEE 802.1Q VLAN, IEEE 802.1ab LLDP, IEEE 1588-2008 PTPv2, IEEE 802.1 BA-2011 AVB

- Wyświetlacz i bieganie: Nie
- Konfiguracja: Poprzez wbudowany serwer WWW, Konfiguracja całej sieci poprzez oprogramowanie Araneo
- Diody LED stanu:
 - Globalne diody LED stanu: Urządzenie, zasilanie, zasilanie PoE i tryb
 - Diody LED stanu portu: PoE, grupy, łącze/aktywność i prędkość portu
 - Dostępny tryb ciemny
- Kolorowe diody LED RGB: Tak

Fizyczne

- Montaż: Rack
- Obudowa: Solidna metalowa obudowa
- Wymiary (szer. x gł. x wys.): 482 x 204,1 x 44 mm (19" x 8,03" x 1,73")
- Waga: 4 kg (tylko urządzenie), 4,24 kg (w opakowaniu)
- Opakowanie: 550 mm x 335 mm x 68 mm
- Środowisko:
 - Temperatura pracy: 0 do +50 °C
 - Temperatura przechowywania: -10 do +70 °C
 - Wilgotność (bez kondensacji): 5 do 95% RH
- Poziom hałasu w odległości 1 m: TBC
- BTU:
 - 16t: Maksymalna wartość BTU = 68,24 BTU/godz.
 - 16t z PoE: Maksymalna wartość BTU = 218,37 BTU/godz.
- Certyfikaty/dopuszczenia: Znak cSGSus (UL), Znak CE, Znak UKCA, certyfikat CB, RoHS
- Normy: IEC 62368-1, UL 62368-1, CAN/CSA C22.2 nr 62368-1, EN 62368-1, FCC część 15 CFR 47, CAN/ICES-003, EN 55032, EN 55024